

БОКОВОЕ ЗЕРКАЛО ЗАДНЕГО ВИДА СНЯТИЕ И УСТАНОВКА

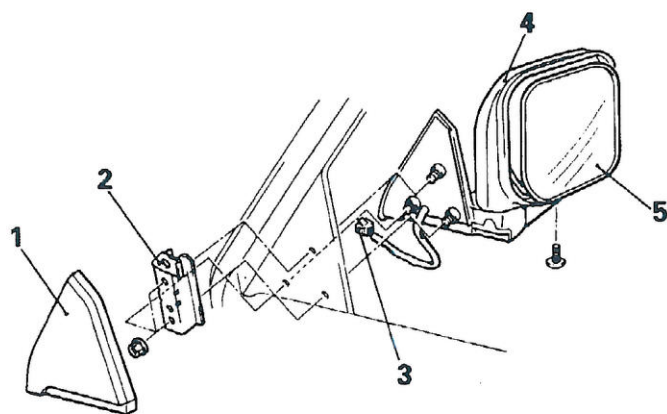

18E0171

Последовательность снятия бокового зеркала заднего вида

1. Декоративная внутренняя крышка
2. Кронштейн внутренней крышки
3. Разъем жгута проводов
4. Боковое зеркало в сборе
5. Зеркало

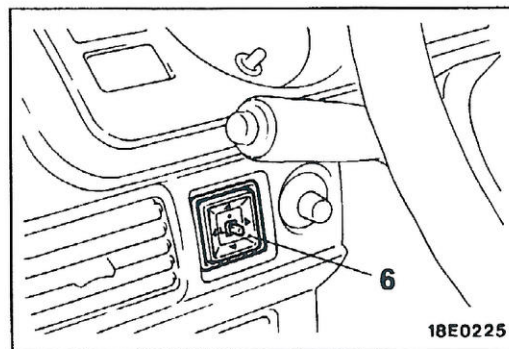

18E0225

Последовательность снятия переключателя дистанционного управления боковыми зеркалами заднего вида

6. Выключатель дистанционного управления боковыми зеркалами заднего вида

<Автомобили без электроподогрева боковых зеркал заднего вида>

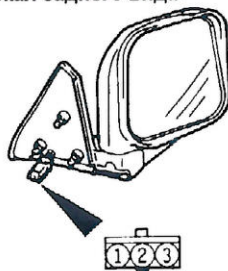

18E0212

ПРОВЕРКА

ДИСТАНЦИОННОЕ УПРАВЛЕНИЕ БОКОВЫМИ ЗЕРКАЛАМИ ЗАДНЕГО ВИДА

<Модели без электроподогрева боковых зеркал заднего вида>

Проверьте направление перемещения зеркала по таблице при подсоединении каждого вывода к аккумуляторной батарее.

Соединение	Клеммы АКБ		Выводы		
	+	-	1	2	3
Направление движения	○				○
Вверх	○	○	○		
Вниз	○	○	○		○
Влево	○	○		○	
Вправо	○	○	○	○	

ПРИМЕЧАНИЕ

○—○ отмечено наличие замкнутой цепи между выводами.

<Автомобили с электроподогревом боковых зеркал заднего вида>

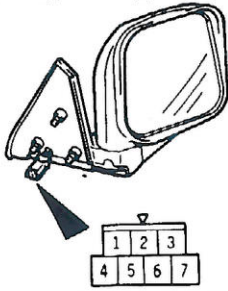

<Модели с электроподогревом боковых зеркал заднего вида>

1. Проверьте направление перемещения зеркала по таблице при подсоединении каждого вывода к аккумуляторной батарее.
2. Проверьте отсутствие обрыва цепи между выводами (1) и (4).

Соединение	Клеммы АКБ		Выводы				
	⊕	⊖	5	6	7	1	4
Направление движения							
Вверх	○				○		
Вниз	○		○				
Влево	○		○	○			
Вправо	○		○	○			

ПРИМЕЧАНИЕ

○—○ отмечено наличие замкнутой цепи между выводами.

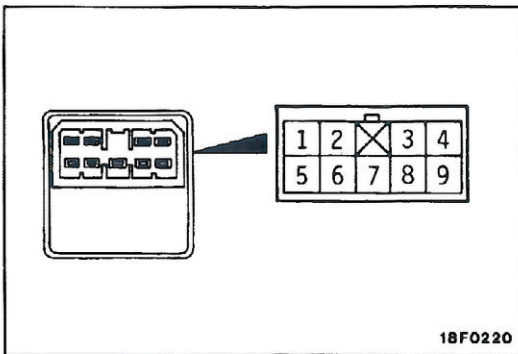

ПЕРЕКЛЮЧАТЕЛЬ ДИСТАНЦИОННОГО УПРАВЛЕНИЯ БОКОВЫМИ ЗЕРКАЛАМИ ЗАДНЕГО ВИДА

Проверьте состояние цепи между выводами при различных положениях переключателя.

Вывод	Левая сторона					Правая сторона				
	3	4	6	7	8	2	4	6	7	9
Направление движения										
Вверх		○			○	○	○		○	○
Вниз		○		○		○	○		○	○
Влево	○		○				○		○	○
Вправо	○	○					○		○	○

ПРИМЕЧАНИЕ

○—○ отмечено наличие замкнутой цепи между выводами.