

Регулировка клапанов при холодном состоянии двигателя.

По часовой стрелке вращаем вал до установки метки.

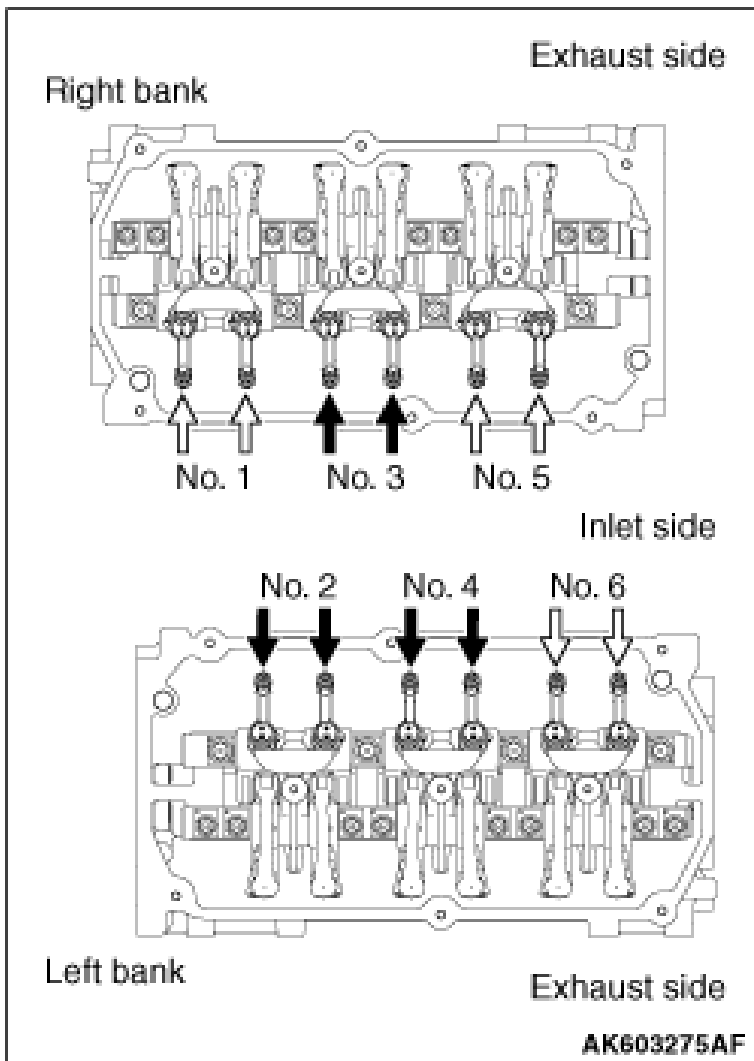

Регулируем коромысла указанные белой стрелкой, на обоих банках. Проворачиваем шкив на 1 оборот коленвала до метки, регулируем коромысла указанные черной стрелкой, на обоих банках.

Чтобы узнать какой поршень в верхней мертвой точке первый или четвертый, щупаем коромысло 6 цилиндра. если свободно то №1, если зажато то №4.

Ст. значение – 0,1 mm.