

# Контрольно-измерительные приборы и органы управления

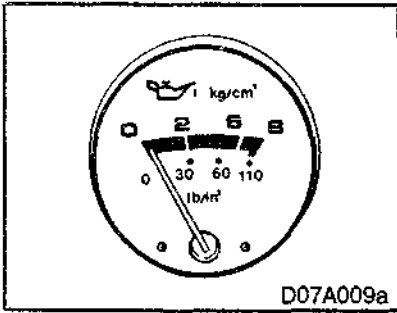

\*  
ED07A-F



**Внимание!**

(1)

(2)

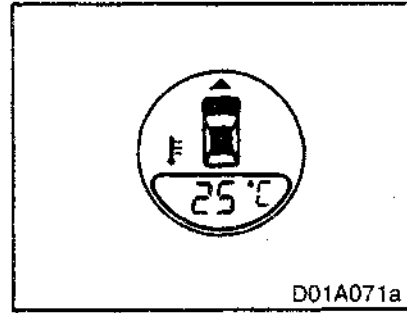

\*  
ED10A-V

	0,5 - 1,5
3000 /	3 - 6

« » (« ») « » {« »},

(1)

(2)

70

( ES,

70

# Контрольно-измерительные приборы и органы управления

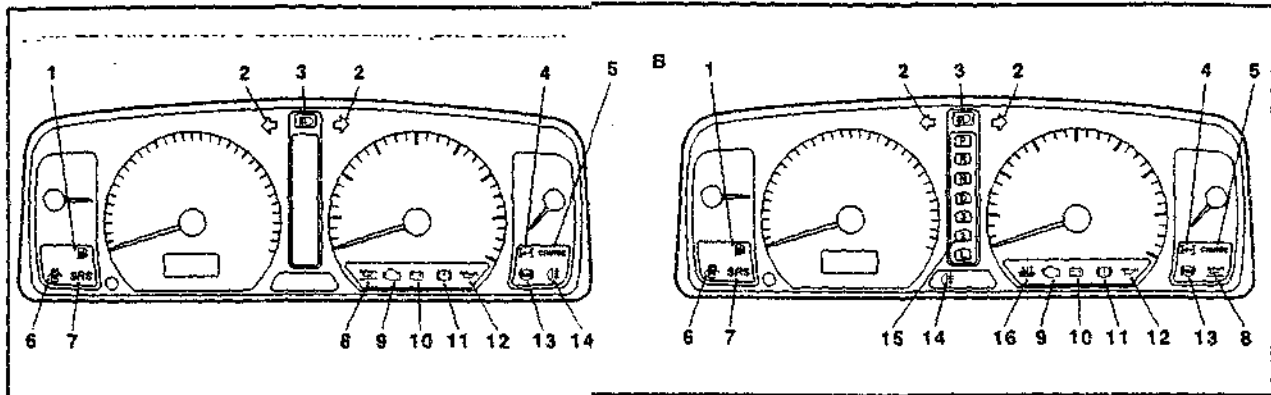

А - для автомобилей с механической коробкой передач, с автоматической коробкой передач и с автоматической коробкой передач.

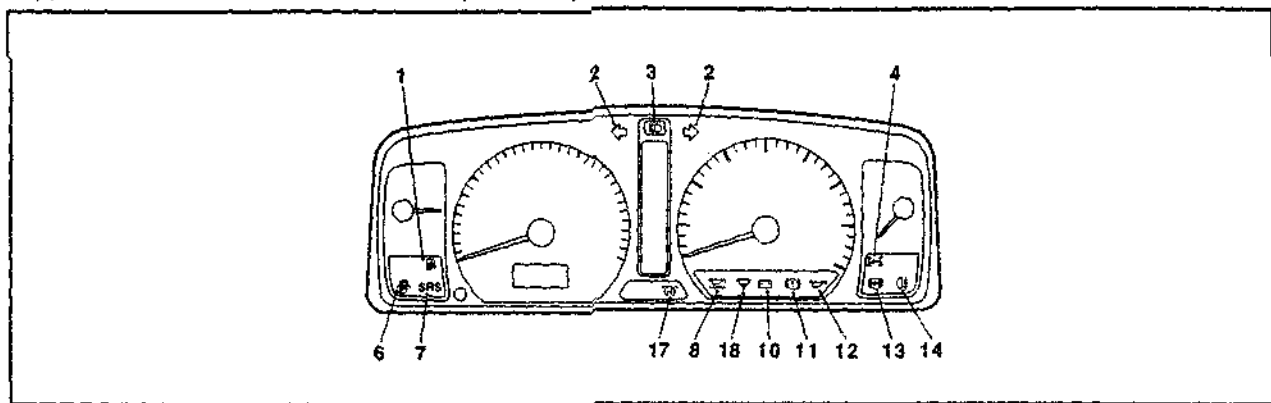

- 1 -
- 2 -
- 3 -
- 4 -
- 5 -
- 6 -
- 7 -
- 8 -
- 9 -
- 10 -
- 11 -
- 12 -
- 13 -
- 14 -
- 15 -
- 16 -
- 17 -
- 18 -

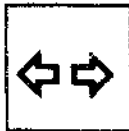

(  
) - . 5 - 37

SRS (  
) - . 3 - 28

(ABS)\*- . 5 - 30

) - . 5-15

ATF  
)

( 9 )

« . - »,



!

« » (« »)



ATF

(



(« »)

«ON»

ATF

«ON»

9-2.)

(« »)



ED54A-U

«ON» (« »)



**Внимание!**



**Внимание!**

(1)

(2)

(3)



ED25A-AH

«ON» (« »)



«ON» (« »),

ED23A-W